

テーパーハンドルタイプ [EPzx型] ワイヤーの交換

〈ワイヤーが切れた場合 1・3～5、切れていない場合 2～5〉

ワイヤーが切れてしまった場合…

【処理方法】

EPzx型

- 1 +ドライバーで取付けビス(2ヶ所)を抜き頭部を外します。

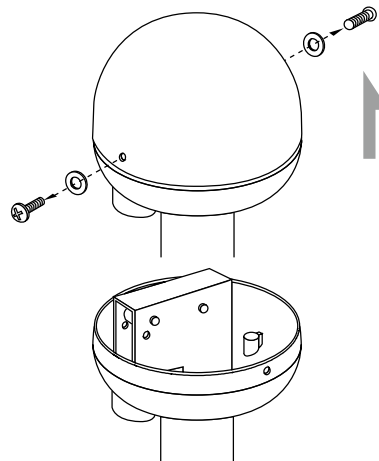

- 2 ワイヤーを右図 1、2、3 の順に通して下さい。

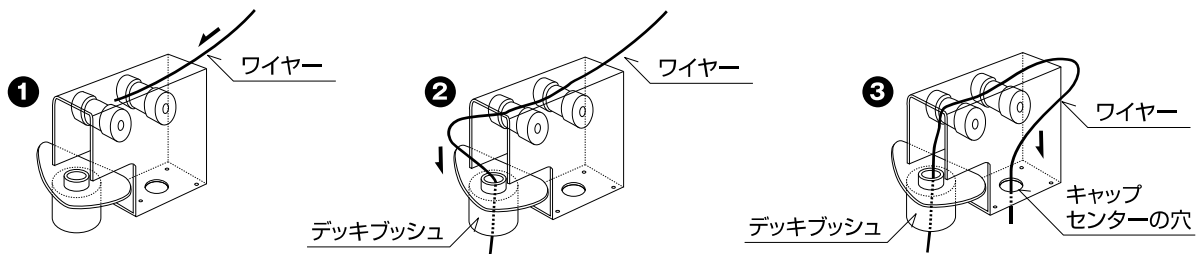

- 3 2→1のように逆順にセットしていきます。

- 4 ドラム(昇降機)をセットし、ワイヤー長さを調整します。
(参照:ドラム取付及びワイヤーの長さ調整 3)

- 5 スライド金具をセットします。
(参照:スライド金具・リングASSYの取付 4)

- 6 スライド金具取付け後、ドラム(昇降機)内のワイヤーを整列巻きにします。
(参照:ワイヤーの巻き付け 5)

テーパーハンドルタイプ [EPzx型]

ワイヤーが切れていない場合…

注意 作業中、ワイヤーは必ずテープ等で固定して作業して下さい。
ワイヤーが抜け落ちてしまうと、高所作業車もしくは足場等が必要となります。

1 スライド金具、リングASSYを下まで降ろして下さい。
古いワイヤーをフックの上部でカットします。

EPzx型

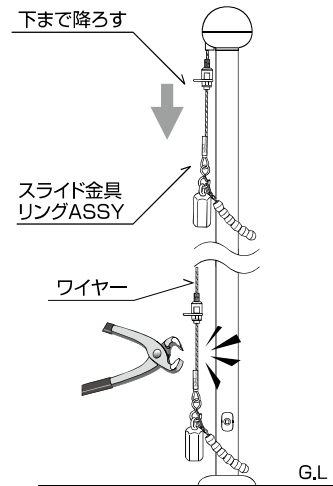

2 古いワイヤーの先端と、新しいワイヤーの先端をカシメ管に通し、はずれないようにしっかりかきめして下さい。
カシメ部は平らになる様にして下さい。
ワイヤーの余りは3mm以下にカットして下さい。

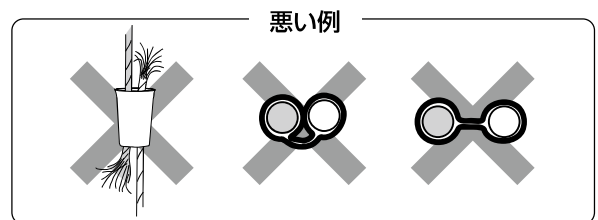
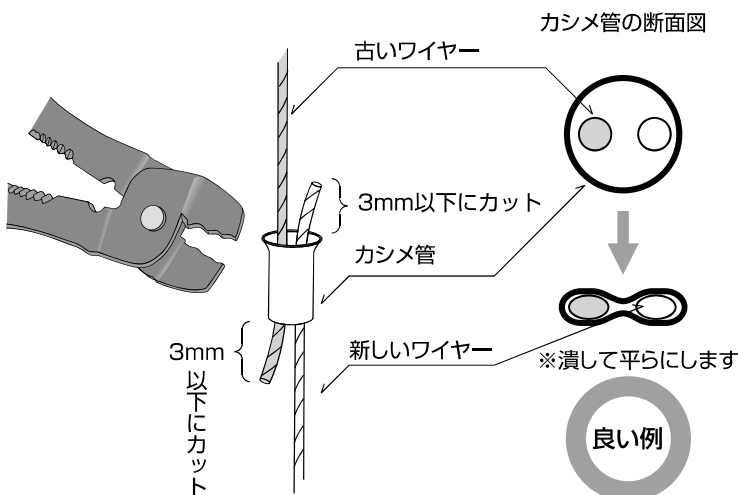
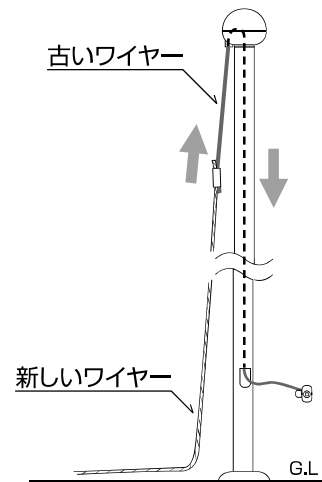

テーパーハンドルタイプ [EPzx型]

ドラム取付及びワイヤーの長さ調整

- 1 ポール本体よりドラム取付けのM6ビス2本を緩め、ドラムを取り外しワイヤーを引き出します。
新しいワイヤーが出てきたら、先程ワイヤー同士をかしめた部分の上でカットします。
ドラムに残っている古いワイヤーを取り除きます。



注意 作業中、ワイヤーは必ずテープ等で固定して作業して下さい。ワイヤーが抜け落ちてしまうと、高所作業車もしくは足場等が必要となります。

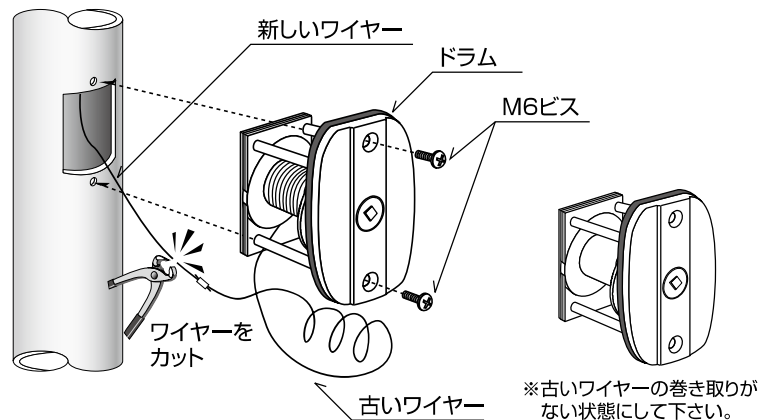

- 2 カットした新しいワイヤーの端部に圧着端子をかしめて取付けます。

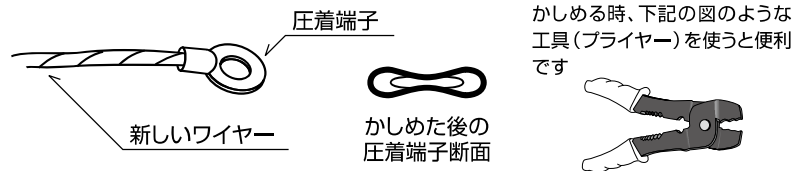

- 3 ドラムに巻いてある古いワイヤーを取り除き新しいワイヤーをガイドの中を通し、図のようにM3ビスでドラムに固定します。

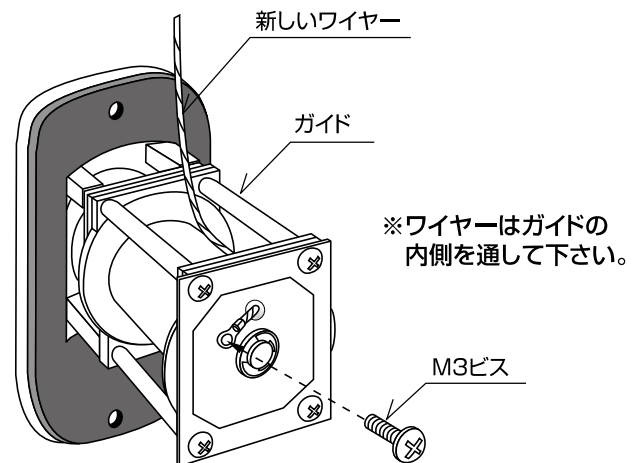

注意

ここからの作業は必ずドラムをポール本体に取付けてからお願いします。

- 4 ドラムをポール本体にM6ビス2本にて取付け、外側にあるワイヤーを軽く引きポール内のワイヤーのたるみをとる長さ調節後、スライド金具を取付けます。以上でワイヤーの交換作業は完了です。

※ワイヤーが長すぎる場合は、ポール本体にワイヤーをテープ等で確実に固定した後、切断し、スライド金具を取付けて下さい。

EPzx型

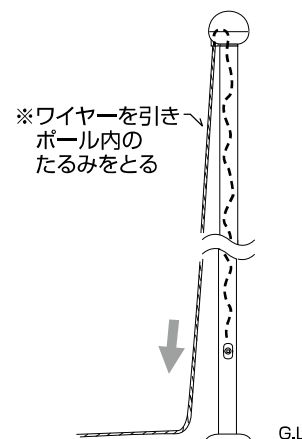

テーパーハンドルタイプ [EPzx型]

スライド金具・リングASSYの取付

注意 作業中、ワイヤーは必ずテープ等で固定して作業して下さい。
ワイヤーが抜け落ちてしまうと、高所作業車もしくは足場等が必要となります。

- 1 スライド金具先端ネジをゆるめ先端ネジ部を押し
ながらワイヤーを挿入して下さい。
- 2 次にカバー、スリーブ、シンプル+フックの順にワイヤーを通して折り返してスリーブより少しワイヤーを出しカシメて下さい。
フックにシンプルを付ける場合ペンチ等で少し広げると付け易くなります。
又、付けた後は外れにくくするため少し閉じて下さい。
- 3 次にカシメ部を保護するためにカバーを挿入して下さい。
- 4 次にフックにウエイトとリングを取付けて終了です。この際リングはポールに巻き付けるように取付けて下さい。
- 5 最後にスライド金具の位置を調整して下さい。

- ①先端ネジをゆるめる。(図-1)
- ②先端ネジを押しながらスライド金具を上下させて旗の寸法に調整する。
- ③旗の寸法位置が確定すれば、先端ネジを締める。(図-2)

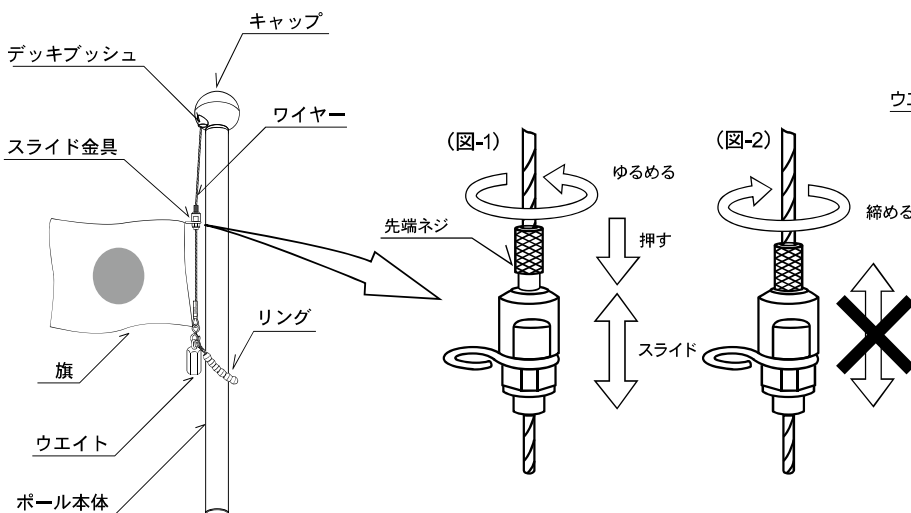
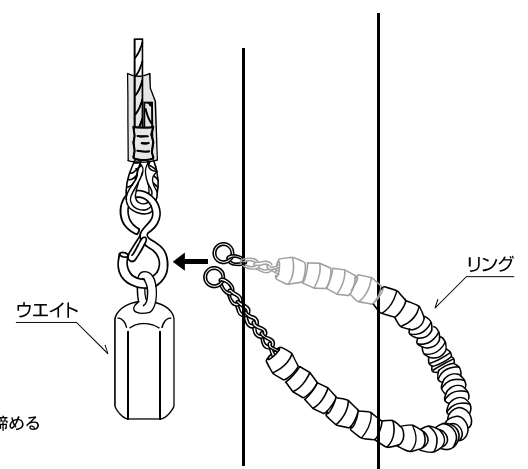
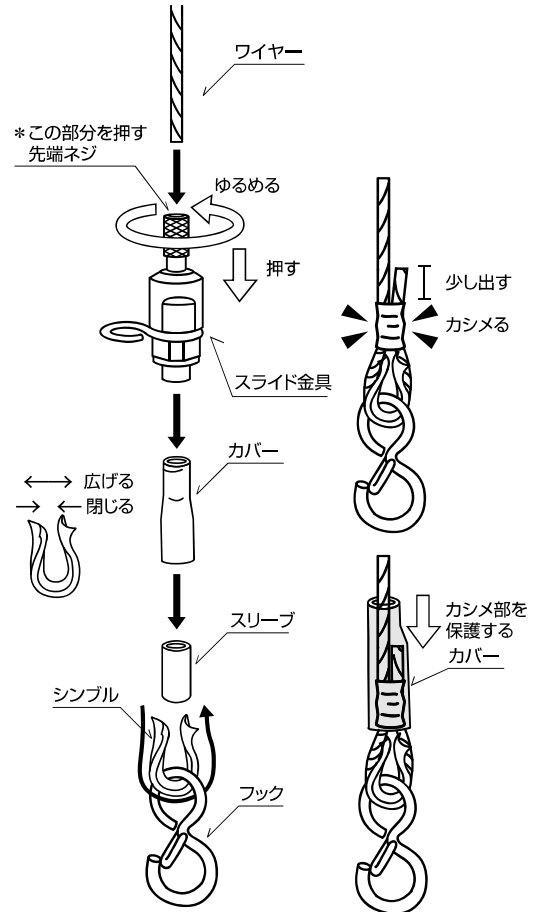

テーパーハンドルタイプ [EPzx型] ワイヤーの巻き付け

スライド金具をセットしたらドラムにワイヤーを巻き付けてポールに取付けます。
下記の処理方法 1~3 の要領にてお願いいたします。

※この作業に必要な工具

- ワイヤーカッター
- +ドライバー
- カシメ工具
- ペンチ等

【処理方法】

1 ドラムにワイヤーが巻き付いて無い状態にして下さい。

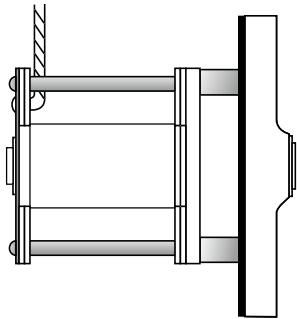

2 ハンドルを差し込み、右方向(時計廻り)に回し、ワイヤーを整列に巻き取って下さい。

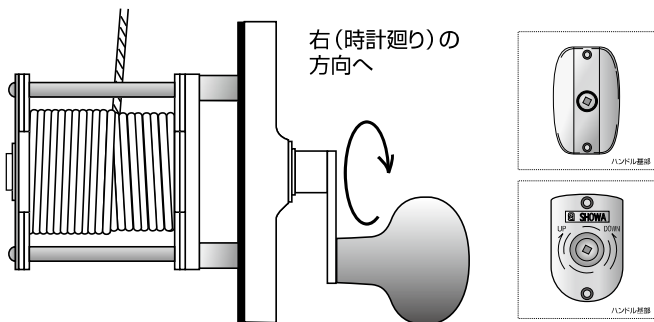

また、下図のように、手でドラム自体を回し、巻き取ることもできます。

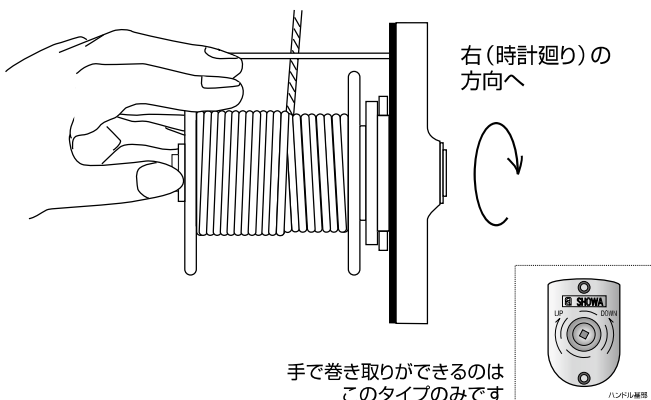

⚠ 注意

2での巻き取りの際、下記のように乱巻きにならないように整列に巻き取って下さい。
ワイヤーが絡まりハンドルが回らなくなる場合があります。

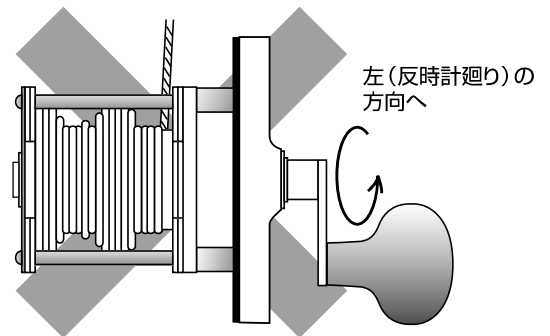

3 ドラムに取付ビスを+ドライバーで取付けて完了です。

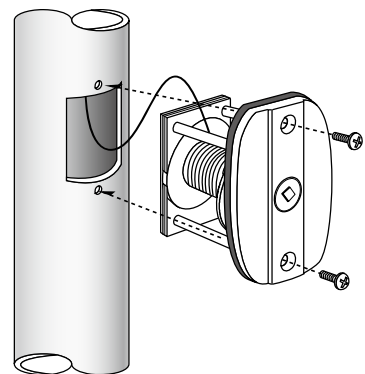

テーパーハンドルタイプ [EPzx型]

デッキブッシュ (ワイヤー切れ防止器具) の取付

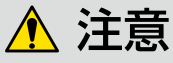

注意 ワイヤーがつながっている場合は、必ずワイヤーを切断してから作業を行って下さい。

※この作業に必要な工具

- ・ワイヤーカッター
- ・+ドライバー等

EPzx型

1 ワイヤーを切断し、ワイヤーを取り除いて下さい。

2 ポール本体とキャップを固定しているM4ビス(3ヶ所)を外し、キャップを抜きます。

3 +ドライバーで取付けビス(2ヶ所)を抜きキャップの上部を外します。

4 滑車を止めている2ヶ所のM5ビスを抜き取り外します。

5 古いデッキブッシュを止めているM4ビスを抜き取り外します。

6 新しいデッキブッシュをM4ビスで取付けた後、滑車を4の逆の手順で取付けます。

7 デッキブッシュの取付け完了です。ワイヤーを右図①、②、③の順に通してから、手順1～3の逆の手順でキャップをポール本体に取付けます。

